

Podręcznik użytkownika

V I D O S

Wideodomofon z serii **IPX**

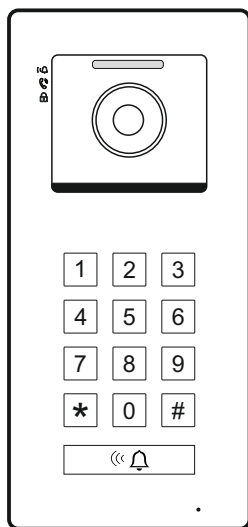

Stacja zewnętrzna S100

INSTRUKCJA OBSŁUGI • SPECYFIKACJA TECHNICZNA

ZASTRZEŻENIA PRAWNE

Opisywany produkt wraz z jego sprzętem i oprogramowaniem sprzętowym jest kompletny. Nie udzielamy gwarancji w odniesieniu do wartości handlowej urządzenia, jego zadowalającej jakości, przydatności do określonego celu i nienaruszenia praw osób trzecich. Firma Vidos, jej dyrektorzy, kierownicy, pracownicy lub dystrybutorzy nie ponoszą odpowiedzialności za szkody, w tym między innymi za szkody z powodu utraty zysków biznesowych, przerw w działaniu sprzętu lub utraty danych czy dokumentacji związanych z używaniem tego produktu, nawet jeśli nasza firma została powiadomiona o możliwości wystąpienia takich szkód. W przypadku produktu z dostępem do internetu korzystanie z produktu odbywa się całkowicie na własne ryzyko. Nasza firma nie ponosi odpowiedzialności za nieprawidłowe działanie, naruszenie prywatności lub inne szkody wynikające z cyberataków, ataków hakerów, wirusów lub innych zagrożeń bezpieczeństwa internetowego; jednak w razie potrzeby zapewniamy niezbędne wsparcie techniczne. Nasza firma nie ponosi odpowiedzialności za użycie tego produktu do celów niezgodnych z prawem. W przypadku jakichkolwiek konfliktów między niniejszą instrukcją a obowiązującym prawem, pierwszeństwo ma to ostatnie.

W razie jakichkolwiek pytań prosimy o kontakt z działem serwisu firmy Vidos. Dane kontaktowe znajdują się na stronie Vidos.pl w zakładce „kontakt „ lub na ostatniej stronie niniejszej instrukcji.

DEKLARACJA ZGODNOŚCI UE

Niniejszy produkt oraz - w stosownych przypadkach - dostarczone akcesoria są również oznaczone "CE" i zgodne z obowiązującymi zharmonizowanymi normami europejskimi wymienionymi w dyrektywie EMC 2014/30/EU, dyrektywie LVD 2014/35/EU, dyrektywie RoHS 2011/65/EU.

2012/19/EU (dyrektywa WEEE): Produkty oznaczone tym symbolem nie mogą być utylizowane jako nieposortowane odpady komunalne w Unii Europejskiej. Aby zapewnić odpowiedni recykling, należy zwrócić ten produkt do lokalnego dostawcy po zakupie równoważnego nowego sprzętu lub zutylizować go w wyznaczonych punktach zbiórki. Aby uzyskać więcej informacji, zobacz: www.recyclethis.info

NIEBEZPIECZEŃSTWA

- Wszystkie operacje elektroniczne powinny być ściśle zgodne z przepisami bezpieczeństwa elektrycznego, przepisami przeciwpożarowymi i innymi powiązаныmi przepisami w danym regionie.
- Należy używać zasilacza dostarczonego przez renomowaną firmę. Pobór energii nie może być mniejszy niż wymagana wartość.
- Upewnij się, że zasilanie zostało odłączone przed podłączeniem, zainstalowaniem lub demontażem urządzenia.
- Jeśli produkt jest instalowany na ścianie lub suficie, urządzenie musi być stabilne.
- Jeśli z urządzenia wydobywa się dym, nieprzyjemny zapach lub hałas, natychmiast wyłącz zasilanie i odłącz kabel zasilający, a następnie skontaktuj się z serwisem.
- Jeśli produkt nie działa prawidłowo, skontaktuj się ze sprzedawcą lub najbliższym centrum serwisowym. Nigdy nie próbuj samodzielnie rozmontowywać urządzenia. (Nie ponosimy odpowiedzialności za problemy spowodowane przez nieautoryzowane naprawy lub konserwacje.)

OSTRZEŻENIA

- Nie upuszczaj urządzenia ani nie poddawaj go wstrząsom. Unikaj instalacji urządzenia na powierzchniach drgań lub w miejscach narażonych na wstrząsy (może to spowodować uszkodzenie sprzętu).
- Nie umieszczaj urządzenia w bardzo gorącym miejscu (sprawdź specyfikacje urządzenia w celu potwierdzenia właściwej temperatury pracy), w miejscach skrajnie zimnych, wysoce zakurzonych i nie wystawiaj go na działanie wysokiego promieniowania elektromagnetycznego.
- Nie kieruj urządzenia na słońce ani na bardzo jasne miejsca. W innym przypadku może wystąpić niepożądane rozmazanie (co nie jest wadą), a także obniżenie wytrzymałości czujnika ruchu w tym samym czasie.
- Używaj miękkiej i suchej ściereczki do czyszczenia powierzchni wewnętrznych i zewnętrznych pokrywy urządzenia, nie używaj alkalicznych detergentów.
- Zachowaj wszystkie opakowania po rozpakowaniu do wykorzystania w przyszłości. Transport bez oryginalnego opakowania może spowodować uszkodzenie urządzenia i prowadzić do dodatkowych kosztów.
- Gwarancja nie dotyczy wad produktu i usterek powstałych w wyniku niewłaściwego montażu (w sprzeczności z niniejszym dokumentem).
- Gdy nie zostaną spełnione odpowiednie warunki montażu, woda może dostać się do wnętrza urządzenia i uszkodzić elektronikę.

1. SPIS TREŚCI

Zastrzeżenia prawne.....	1
Deklaracja zgodności UE.....	1
Niebezpieczeństwa i ostrzeżenia.....	2
1. Spis treści	3
2. Zawartość opakowania	4
3. Cechy produktu	4
4. Dane techniczne	4
5. Opis urządzenia	5
6. Montaż	6
7. Schemat podłączenia	7
8. Konfiguracja stacji zewnętrznej	9
9. Reset do ustawień fabrycznych	14
10. Otwieranie wejścia przy użyciu kodu	14
11. Sposób wywołania	15
12. Karta gwarancyjna	17

WAŻNE!

Zanim przystąpisz do montażu i użytkowania urządzenia prosimy o dokładne zapoznanie się z niniejszą instrukcją obsługi . Jeżeli pojawią się jakiegokolwiek problemy ze zrozumieniem jej treści prosimy o kontakt ze sprzedawcą urządzenia lub producentem. Samodzielny montaż urządzenia i jego uruchomienie jest możliwe pod warunkiem posiadania podstawowej wiedzy z zakresu elektroniki oraz używania odpowiednich narzędzi. Niemniej jednak zalecane jest dokonywanie montażu urządzenia przez wykwalifikowany personel. Producent nie odpowiada za uszkodzenia mogące wyniknąć z nieprawidłowego montażu czy eksploatacji urządzenia, oraz z dokonywania samodzielnych napraw i modyfikacji.

2. ZAWARTOŚĆ OPAKOWANIA



Przewód 2-pinowy



Przewody 8-pinowe



Podręcznik użytkownika

Stacja zewnętrzna



Śruby montażowe
KA M4 x 35 mm

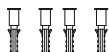

Kołki rozporowe
M4 x 35 mm



Śruba
montażowa osłony panelu
zewnętrznego



Klucz

3. CECHY PRODUKTU

- Praca w trybie jednolokatorskim lub wielolokatorskim.
- Kamera CMOS Full HD.
- Kąt widzenia obiektywu o szerokości 125°.
- Obsługa dostępu za pomocą kodu PIN lub QR.
- Podświetlana klawiatura.
- Podświetlenie nocne IR (podczerwień).
- Możliwość sterowania elektrozapczepem i bramą automatyczną.
- Obsługa przycisku wyjścia.
- Regulacja głośności rozmowy.
- Wandalooodporna obudowa ze stopu aluminium.
- Klasa szczelności IP54.
- Montaż natynkowy.
- Stacja zewnętrzna S100 przeznaczona jest do montażu w budynkach jedno lub wielorodzinnych. W przypadku złożonych systemów osiedlowych zaleca się stosowanie stacji zewnętrznych S110.

4. DANE TECHNICZNE

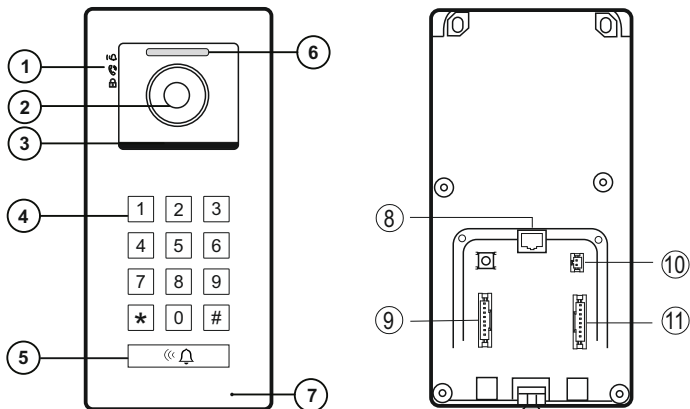

Kategoria	Parametr
Zasilanie	PoE lub DC 12V
Pobór prądu	Max 100mA
Instalacja	UTP
Wymiary	189x88x30 mm (z daszkiem 195x93x42mm)
Temperatura pracy	-20 °C ~ +55 °C

5. OPIS URZĄDZENIA



Lp.	Nazwa komponentu	Lp.	Nazwa komponentu
1	Wskaźniki statusu LED	8	Złącze Rj45
2	Obiektyw kamery	9	Złącze czujnika/ przyciski wyjścia
3	Głośnik	10	Złącze zasilania DC 12V
4	Klawiatura numeryczna	11	Złącze elektrozaczełu
5	Przycisk wywołania		
6	Podświetlenie nocne LED IR		
7	Mikrofon		

Wskaźniki statusu LED

-  Sygnalizuje o próbie wywołania
-  Sygnalizuje o nawiązaniu połączenia
-  Sygnalizuje odblokowanie zamka

6. MONTAŻ

Miejsce montażu

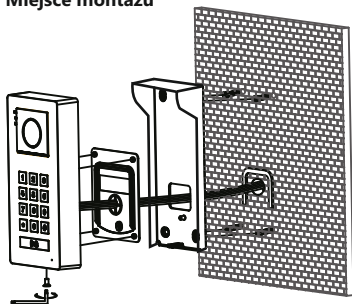

Wysokość montażu

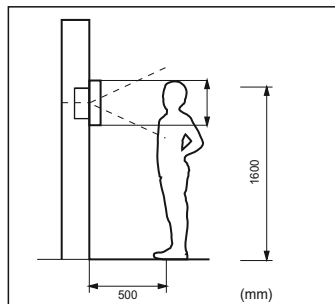

Przymocuj daszek do ogrodzenia za pomocą kołków rozporowych, podłącz stację zewnętrzną i przykręć śrubę zabezpieczającą.

Optymalna wysokość montażu stacji zewnętrznej wynosi około 160cm

Zdejmowanie stacji zewnętrznej z daszka

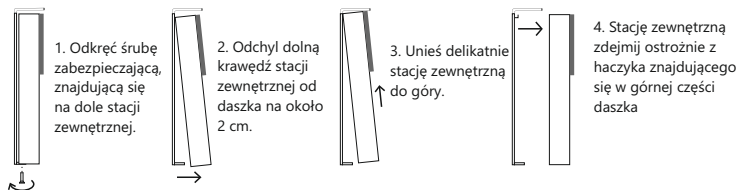

Aby zapobiec przedostawaniu się wody deszczowej do urządzenia, okablowanie powinno być skierowane w dół

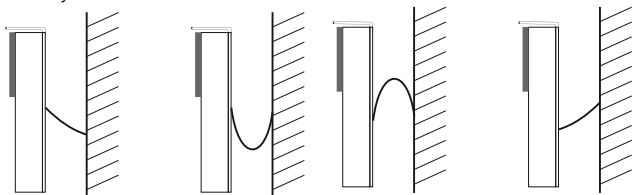

7. SCHEMAT PODŁĄCZENIA

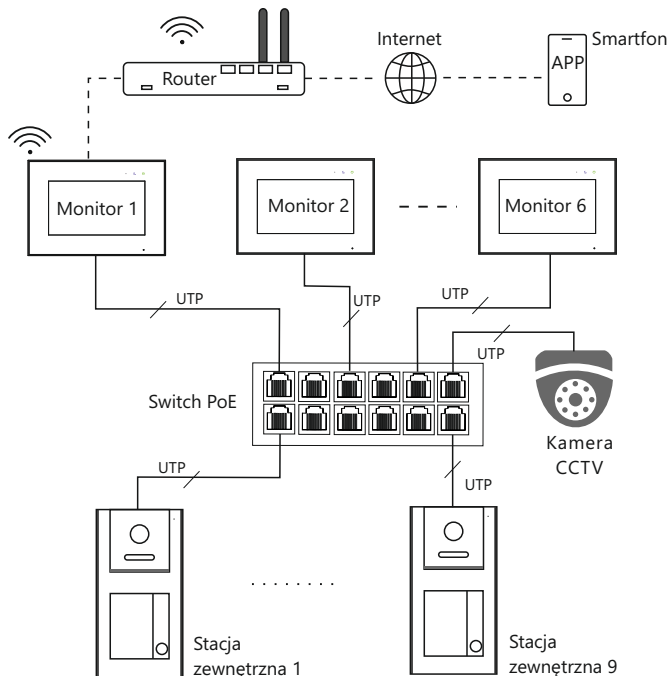

WAŻNE

- Maksymalna odległość między urządzeniami (monitor, stacja zewnętrzna, stacja porterska, switch PoE) wynosi 70 metrów.
- Aby podłączyć urządzenia końcowe na większą odległość niż 70 m, należy zastosować kolejne switch'e.
- W jednym mieszkaniu może być zainstalowanych maksymalnie 6 monitorów.
- Adresowanie IP urządzenia można ustawić na automatyczne lub ręczne.
- Typ kodowania i konfiguracja sieci muszą być jednakowe dla wszystkich urządzeń.
- Adres innych urządzeń można ustawić tylko po ustawieniu pierwszej stacji zewnętrznej w systemie.

WAŻNE

- Zamek sterowany jest za pomocą styku przełącznika. Elektrozaczep lub zwora elektromagnetyczna muszą być zasilane z zewnętrznego źródła zasilania zgodnie z jego wymaganiami.
- Maksymalne obciążenie wyjścia przełącznikowego wynosi AC/DC 30V/6A
- Automat bramowy można podłączyć bezpośrednio pod zaciski NO i COM (wejdzie do przycisku sterowania ręcznego automatu).
- Do wejść ALM1 do ALM4 można podłączyć przyciski wyjścia i różnego typu czujniki. Funkcje te należy aktywować w stacji zewnętrznej za pomocą przeglądarki internetowej. Domyślne wejście ALM1 jest ustawione na przycisk wejściowy typu NO dla zamka 1.
- Stacja może być zasilana przez standardowy switch PoE (IEEE802.3af) lub zasilacz DC12V.

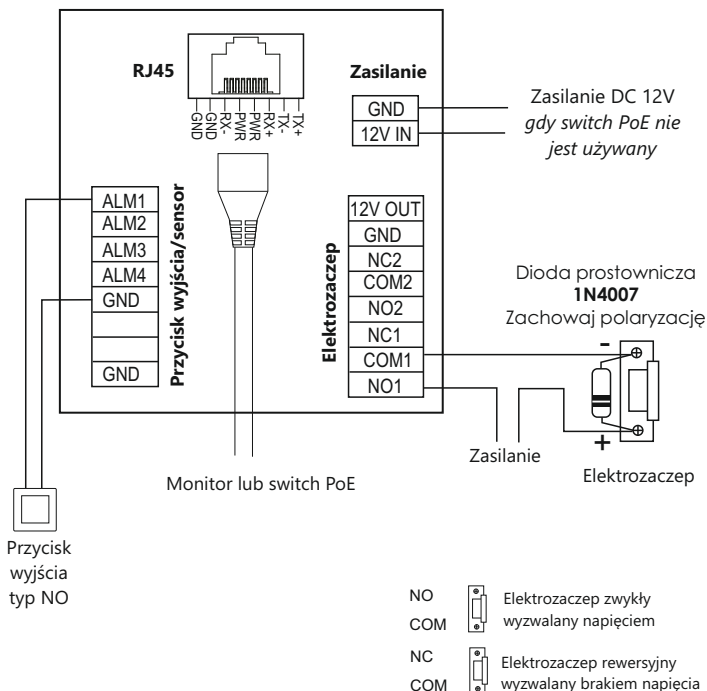

8. KONFIGURACJA STACJI ZEWNĘTRZNEJ

8.1 Konfiguracja pierwszej stacji zewnętrznej PLC

Przed uruchomieniem systemu należy najpierw skonfigurować pierwszą stację zewnętrzną, ponieważ pracuje ona jako PLC i zarządza komunikacją całego systemu.

- Podłącz nową lub zresetowaną stację zewnętrzną do zasilania i naciśnij przycisk 1 przez 5 sekund.
- Usłyszysz długi sygnał dźwiękowy, co oznacza, że stacja została pomyślnie skonfigurowana.
- Stacja może pracować zarówno w systemach jednorodzinnych jak i wielorodzinnych.

Po skonfigurowaniu stacja zewnętrzna (PLC) otrzymuje następujące parametry:

Tryb: **stacja główna**

Typ kodowania wywołania: **5**

Numer budynku: **1**

Numer urządzenia: **801**





Adres IP: **10.0.14.9** (nie skonfigurowana stacja ma adres IP 10.0.0.254)

Kolejną stację zewnętrzną możesz skonfigurować za pomocą przeglądarki internetowej lub narzędzia konfiguracyjnego Vidos IPX.

8.2 Konfiguracja stacji zewnętrznej za pomocą przeglądarki WEB

Aby zalogować się do stacji zewnętrznej, komputer musi znajdować się w tej samej sieci co stacja zewnętrzna.

Zmiana IP komputera na przykładzie systemu Windows 10

- Na pasku zadań komputera kliknij ikonę start  i wejdź w ustawienia.
- Wybierz Sieć i Internet .
- W sekcji „Zaawansowane ustawienia sieci” wybierz „Zmień opcje karty” .
- W oknie jakie się pojawiło wybierz „Ethernet” i kliknij na niego dwukrotnie.
- Wejdź we „Właściwości”, a następnie w „Protokół internetowy w wersji 4 (TCP/IPv4)” .
- Zmień uzyskiwanie adresu IP z automatycznego na „Użyj następującego adresu IP”
- Ustaw adres IP z przedziału **10.0.0.2 ~ 10.128.254.254** i potwierdź OK. Teraz możesz zamknąć wszystkie okna.

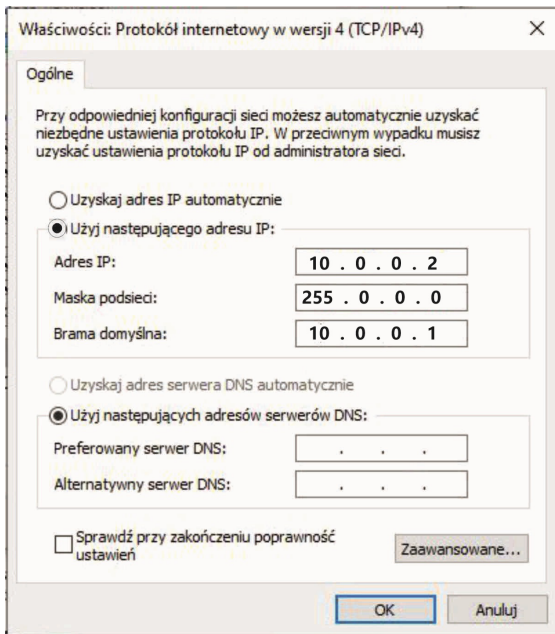

8.2.1 Logowanie się do stacji zewnętrznej

Otwórz przeglądarkę internetową i wprowadź adres IP urządzenia, aby wejść na stronę logowania. Fabryczny adres IP urządzenia to **10.0.0.254**

Wprowadź nazwę użytkownika i hasło, a następnie kliknij przycisk „**Login**”, aby zalogować się do stacji zewnętrznej.

Domyślna nazwa użytkownika: **admin**, hasło: **888999**.

Uwaga:

Stacja zewnętrzna po skonfigurowaniu może mieć inny adres IP niż fabryczny.

Jeśli go nie znasz, możesz zresetować stację (Wprowadzić kod resetujący * # 1 5 9 * # , usłyszysz sygnał dźwiękowy co oznacza, że reset się powiódł). Po resecie stacja zmieni adres IP na fabryczny.

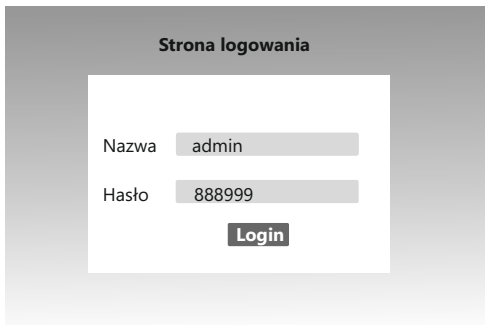

8.2.2 Konfiguracja Podstawowa

Konfiguracja

Pobieranie

RTSP

Głośność rozmowy

Zarządzanie dostępem

Zamek

DTMF

Bazy danych

Alarm sabotażowy

Zarządzanie portami wejściowymi

Zarządzanie przekablkami

Zarządzanie w trybie Villa

Serwisy SIP

Konfiguracja książki adresowej

Zarządzanie użytkownikiem

Aktualizacja

Podstawowa

Tryb: Villa

Zarejestrowany:

Typ kodowania wywołania: 5

Numer budynku: 1

Numer panelu zewnętrznego: 301

Numer piętra: 1

Data: 2019/22 15:13

Zamka

Konfiguracja LAN

Ustawienia automatyczne:

Adres IP: 10.0.14.9

Brama: 10.0.0.1

Maska podsieci: 255.0.0.0

MAC: 90:82:60:00:00:20

Serwer IP: 10.0.14.9

DNS: 8.8.8.8

Typ kodowania wywołania - ustawienie długości adresu wywoławczego urządzenia. Możesz ustawić zakres 4, 5 lub 6 cyfrowy, przy czym ilość cyfr musi być taka sama dla wszystkich urządzeń w systemie. Domyślne kodowanie to 5 cyfrowe.

Tabela z zakresem adresów urządzeń

Nazwa Urządzenia	4 cyfrowy		5 cyfrowy		6 cyfrowy		
	Numer budynku	Numer urządzenia	Numer budynku	Numer urządzenia	Numer budynku	Numer piętra	Numer urządzenia
Monitor	1-98	1-79	1-98	1-799	1-98	1-63	1-32
Stacja główna	1-98	81-85	1-98	801-819	1-98	9001-9019	
Konsola ochrony bloku	1-98	91-99	1-98	851-859	1-98	9601-9619	
Stacja osiedlowa	99	81-85	99	801-819	99	9001-9019	
Konsola ochrony osiedla	99	91-99	99	901-919	99	9801-9819	

Przykład adresu 5 cyfrowego dla pierwszej stacji zewnętrznej to: 01801

numer budynku: 01

id urządzenia: 801

Konfiguracja LAN: Możesz wybrać ustawienie automatyczne lub ręcznie skonfigurować sieć. W jednym systemie wszystkie urządzenia muszą być w tej samej sieci.

8.2.3 Zarządzanie dostępem

W tym miejscu możesz ustawić czas otwarcia drzwi (odblokowanie elektrozaczeput), skonfigurować przycisk wyjścia, aktywować alarm otwartych drzwi oraz alarm sabotażowy.

The screenshot shows the VIDEOS configuration interface. On the left is a dark sidebar menu with the following items: Konfiguracja, Podstawowa, RTSP, Głębokość rozmowy, Zarządzanie dostępem (highlighted), Zamek, DTMF, Bazy danych, Alarm sabotażowy, Zarządzanie portami wejściowymi, Zarządzanie przełącznikami, Zarządzanie w trybie Villa, Serwery SIP, Konfiguracja książki adresowej, Zarządzanie użytkownikiem, and Aktualizacja. The main area displays two configuration panels for 'Zamek 1' and 'Zamek 2'. Each panel has the following settings: 'Czas otwarcia' (3 for Zamek 1, 0.5 for Zamek 2), 'Rodzaj przycisku wyjścia' (NO), 'Alarm otwartych drzwi' (checked), and 'Czas po którym nastąpi alarm' (15). A 'Zakończ' button is located at the bottom of the Zamek 1 panel.

8.2.4 Zarządzanie portami wejściowym

Stacja wyposażona jest w 4 porty wejściowe. W zależności od potrzeb można do nich podłączyć różnego rodzaju czujniki lub przyciski wejściowe.

The screenshot shows the 'VIDEOS' configuration interface. On the left is a navigation menu with options like 'Konfiguracja', 'Podstawowa', 'RTSP', 'Głośność rozmowy', 'Zarządzanie dostępem', 'Zamek', 'DTMF', 'Bazy danych', 'Alarm sabotażowy', 'Zarządzanie portami wejściowymi', 'Zarządzanie przełącznikami', 'Zarządzanie w trybie Villa', 'Serwery SIP', 'Konfiguracja książki adresowej', 'Zarządzanie użytkownikami', and 'Aktualizacja'. The main area displays four input port configurations: 'Wejście 1', 'Wejście 2', 'Wejście 3', and 'Wejście 4'. Each port has a 'Włącz' (On/Off) toggle, a 'Typ czujnika' (Sensor type) dropdown menu, and 'NO-NC' and 'Zamek' (Lock) dropdown menus. A 'Przycisk wyjść' (Exit button) is also visible. A 'Zasady' (Rules) button is located at the bottom left of the main area.

8.2.5 Konfiguracja książki adresowej

W tym miejscu możesz dodać monitory, stację zewnętrzną, kamerę IP lub urządzenia SIP. Urządzeniem tym można udzielić autoryzacji dla dowolnych lokali, budynków lub całego osiedla. Funkcja ta dostępna jest tylko dla pierwszej stacji zewnętrznej pracującej w trybie PLC.

The screenshot shows the 'VIDEOS' configuration interface for address book management. The main area displays a message: 'Ta stacja jest serwerem książki adresowej' (This station is an address book server). Below this, there is a 'Książka adresowa' (Address book) section with a list containing 'Elok 1'. At the bottom of this section are buttons for 'Dodaj' (Add), 'Importuj' (Import), 'Dodaj kamerę IP zewnętrzny' (Add external IP camera), and 'Dodaj urządzenie SIP' (Add SIP device). Two 'Dodaj' (Add) dialog boxes are shown. The first dialog is for adding a 'SIP Camera' with fields for 'Nazwa' (Name), 'Adres IP' (IP Address), 'Nazwa użytkownika' (Username), and 'Hasło' (Password). The second dialog is for adding a 'Urządzenie SIP' (SIP device) with fields for 'Nazwa urządzenia SIP' (SIP device name), 'Nr. Budynku' (Building number), 'Nr. Lokalu' (Apartment number), and 'Tryb połączenia' (Connection mode).

Uwaga:

Po zainstalowaniu i ostatecznej konfiguracji pierwszej stacji zewnętrznej pracującej w trybie PLC, zalecamy wykonać kopię zapasową wszystkich ustawień książki adresowej **Konfiguracja książki adresowej -> Eksportuj**. Urządzenie wygeneruje plik, który należy zapisać w komputerze, abyś w razie awarii lub jakiegokolwiek uszkodzenia stacji zewnętrznej mógł importować go na nowe urządzenie.

* Nowa stacja zewnętrzna musi otrzymać ten sam adres IP co uszkodzona.

8.2.6 Aktualizacja

W tym miejscu możesz zobaczyć wersję oprogramowania, zaktualizować oprogramowanie, zresetować urządzenia i sprawdzić rejestr połączeń.

The screenshot shows the VIDEOS web interface. On the left is a dark sidebar menu with the following items: Konfiguracja, Podstawowa, RTSP, Okność rozmowy, Zarządzanie dostępem, Zamek, DTMF, Bazy danych, Alarm sabotażowy, Zarządzanie portami wejściowymi, Zarządzanie przekaźnikami, Zarządzanie w trybie Villa, Serwery SIP, Konfiguracja książki adresowej, Zarządzanie użytkownikami, and Aktualizacja (highlighted in blue). The main content area has a white header with 'VIDOS' and a status box showing 'Wersja oprogramowania : Sep 20 2022 11:22:19' and 'Wersja urządzenia : v1.0'. Below this are three blue buttons: 'Aktualizuj', 'Zresetuj urządzenie', and 'Sprawdź'.

9. RESET DO USTAWIEŃ FABRYCZNYCH

Aby przywrócić urządzenie do ustawień fabrycznych proszę wprowadzić kod resetujący *#159*#. Wszystkie ustawienia zostaną zresetowane. Długi dźwięk potwierdza poprawność operacji.

10. OTWIERANIE WEJŚCIA PRZY UŻYCIU KODU

Aby odblokować zamek 1 (np. elektrozaczep), wprowadź: # KOD #.

Aby odblokować zamek 2 (np. napęd do bramy), wprowadź: ## KOD #.

Jeśli kod jest poprawny i otwarcie wejścia zakończy się sukcesem, dioda LED  zaświeci się na biało i towarzyszyć temu będzie komunikat głosowy informujący o otwarciu drzwi.

Jeżeli kod jest nieprawidłowy, stacja zewnętrzna wygeneruje 3 krótkie sygnały dźwiękowe, sygnalizując w ten sposób użycie nieprawidłowego kodu.

11. SPOSÓB WYWOŁANIA

Gdy stacja zewnętrzna jest zainstalowana w domach jednorodzinnych, naciśnij przycisk wywołania , aby zadzwonić do lokalu numer 1.

Gdy stacja zewnętrzna jest zainstalowana w budynku wielomieszaniowym, najpierw wprowadź numer lokalu, a następnie naciśnij przycisk wywołania .

Uwaga:

1. Podczas połączenia dioda  świeci się na biało, a stacja zewnętrzna generuje sygnał wywołania.
2. Jeżeli numer lokalu nie istnieje, stacja zewnętrzna generuje 4 krótkie dźwięki.

NOTATKI

12. KARTA GWARANCYJNA

Nazwa i model urządzenia

STACJA ZEWNĘTRZNA S100

Pieczęć i podpis sprzedawcy w punkcie sprzedaży

.....
Data sprzedaży

1. VIDOS sp. z o.o. udziela gwarancji na zakupione produkty na okres 36 miesięcy od daty zakupu, umieszczonej na niniejszej Karcie Gwarancyjnej i dokumencie zakupu.
2. Usterki produktu ujawnione w okresie gwarancji będą usuwane bezpłatnie w ciągu 21 dni roboczych od daty przyjęcia produktu do punktu serwisowego.
3. Użytkownikowi przysługuje prawo wymiany produktu na nowy, jeżeli:
 - > w okresie gwarancji wykonano cztery istotne naprawy, a produkt nadal wykazuje usterki;
 - > po stwierdzeniu, że wystąpiła usterka niemożliwa do usunięcia. Przy wymianie produktu na nowy potrąca się równowartość brakujących lub uszkodzonych przez Użytkownika elementów (także opakowania) i koszt ich wymiany
4. Użytkownik dostarcza uszkodzony sprzęt na własny koszt do punktu serwisowego.
5. Gwarancja nie obejmuje obniżania się jakości urządzenia spowodowanego normalnym procesem zużycia i poniższych przypadków:
 - > niewłaściwym lub niezgodnym z instrukcją obsługi użytkowaniem produktu;
 - > użytkowaniem lub pozostawieniem produktu w nieodpowiednich warunkach (nadmierna wilgotność, zbyt wysoka lub niska temperatura, nasłonecznienie itp.), odmiennych warunków konserwacji i eksploatacji zamieszczonych w instrukcji obsługi produktu;
 - > uszkodzeń spowodowanych działaniem sił zewnętrznych np. przepięcia w sieci elektrycznej, wyładowania atmosferyczne, powódź, pożar;
 - > uszkodzenie powstałe na skutek niewłaściwego zainstalowania urządzenia, niewłaściwego przechowywania urządzenia lub napraw wykonanych przez osoby nieupoważnione;
 - > uszkodzenie powstałe na skutek podłączenia niewłaściwego napięcia.
6. Gwarancja straci ważność w skutek:
 - > zerwania lub uszkodzenia plomb gwarancyjnych;
 - > podłączenia dodatkowego wyposażenia, innego niż zalecane przez producenta produktu;
 - > przeróbek i zmian konstrukcyjnych produktu oraz napraw wykonanych poza punktem serwisu Vidos;
 - > Karta gwarancyjna lub numery seryjne zostały zmienione, zamazane lub zatarte;
7. Karta Gwarancyjna jest ważna tylko z wpisaną datą sprzedaży potwierdzonymi pieczęcią i podpisem sprzedawcy.
8. Warunkiem wykonania naprawy jest dostarczenie towaru z niniejszą Kartą Gwarancyjną oraz dowodem zakupu.
9. Punkt serwisowy:

VIDOS Sp. z o.o.
ul. Sokołowska 44
05-806 Sokołów / k. Warszawy

tel. 22 8174008
e-mail: biuro@vidos.pl
www.vidos.pl

V I D O S

Vidos sp. z o.o.
ul. Sokołowska 44
05-806 Sokołów
Poland
tel: +48 22 8174008
email: biuro@vidos.pl
www.vidos.pl