

Podręcznik użytkownika

V I D O S

Wideodomofon serii 2IP

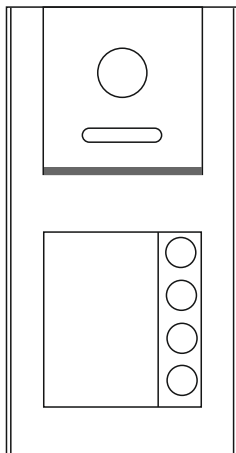

Stacja zewnętrzna

S201-1 / S201-2 / S201-4

INSTRUKCJA OBSŁUGI • SPECYFIKACJA TECHNICZNA

ZASTRZEŻENIA PRAWNE

Opisywany produkt wraz z jego sprzętem i oprogramowaniem sprzętowym jest kompletny. Nie udzielamy gwarancji w odniesieniu do wartości handlowej urządzenia, jego zadowalającej jakości, przydatności do określonego celu i nienaruszenia praw osób trzecich. Firma Vidos, jej dyrektorzy, kierownicy, pracownicy lub dystrybutorzy nie ponoszą odpowiedzialności za szkody, w tym między innymi za szkody z powodu utraty zysków biznesowych, przerw w działaniu sprzętu lub utraty danych czy dokumentacji związanych z używaniem tego produktu, nawet jeśli nasza firma została powiadomiona o możliwości wystąpienia takich szkód. W przypadku produktu z dostępem do internetu korzystanie z produktu odbywa się całkowicie na własne ryzyko. Nasza firma nie ponosi odpowiedzialności za nieprawidłowe działanie, naruszenie prywatności lub inne szkody wynikające z cyberataków, ataków hakerów, wirusów lub innych zagrożeń bezpieczeństwa internetowego; jednak w razie potrzeby zapewniamy niezbędne wsparcie techniczne. Nasza firma nie ponosi odpowiedzialności za użycie tego produktu do celów niezgodnych z prawem. W przypadku jakichkolwiek konfliktów między niniejszą instrukcją a obowiązującym prawem, pierwszeństwo ma to ostatnie.

W razie jakichkolwiek pytań prosimy o kontakt z działem serwisu firmy Vidos. Dane kontaktowe znajdują się na stronie Vidos.pl w zakładce „kontakt „ lub na ostatniej stronie niniejszej instrukcji.

DEKLARACJA ZGODNOŚCI UE

Niniejszy produkt oraz - w stosownych przypadkach - dostarczone akcesoria są również oznaczone "CE" i zgodne z obowiązującymi zharmonizowanymi normami europejskimi wymienionymi w dyrektywie EMC 2014/30/EU, dyrektywie LVD 2014/35/EU, dyrektywie RoHS 2011/65/EU.

2012/19/EU (dyrektywa WEEE): Produkty oznaczone tym symbolem nie mogą być utylizowane jako nieposortowane odpady komunalne w Unii Europejskiej. Aby zapewnić odpowiedni recykling, należy zwrócić ten produkt do lokalnego dostawcy po zakupie równoważnego nowego sprzętu lub zutylizować go w wyznaczonych punktach zbiórki. Aby uzyskać więcej informacji, zobacz: www.recyclethis.info

NIEBEZPIECZEŃSTWA

- Wszystkie operacje elektroniczne powinny być ściśle zgodne z przepisami bezpieczeństwa elektrycznego, przepisami przeciwpożarowymi i innymi powiązаныmi przepisami w danym regionie.
- Należy używać zasilacza dostarczonego przez renomowaną firmę. Pobór energii nie może być mniejszy niż wymagana wartość.
- Upewnij się, że zasilanie zostało odłączone przed podłączeniem, zainstalowaniem lub demontażem urządzenia.
- Jeśli produkt jest instalowany na ścianie lub suficie, urządzenie musi być stabilne.
- Jeśli z urządzenia wydobywa się dym, nieprzyjemny zapach lub hałas, natychmiast wyłącz zasilanie i odłącz kabel zasilający, a następnie skontaktuj się z serwisem.
- Jeśli produkt nie działa prawidłowo, skontaktuj się ze sprzedawcą lub najbliższym centrum serwisowym. Nigdy nie próbuj samodzielnie rozmontowywać urządzenia. (Nie ponosimy odpowiedzialności za problemy spowodowane przez nieautoryzowane naprawy lub konserwacje.)

OSTRZEŻENIA

- Nie upuszczaj urządzenia ani nie poddawaj go wstrząsom. Unikaj instalacji urządzenia na powierzchniach drgań lub w miejscach narażonych na wstrząsy (może to spowodować uszkodzenie sprzętu).
- Nie umieszczaj urządzenia w bardzo gorącym miejscu (sprawdź specyfikacje urządzenia w celu potwierdzenia właściwej temperatury pracy), w miejscach skrajnie zimnych, wysoce zakurzonych i nie wystawiaj go na działanie wysokiego promieniowania elektromagnetycznego.
- Nie kieruj urządzenia na słońce ani na bardzo jasne miejsca. W innym przypadku może wystąpić niepożądane rozmazanie (co nie jest wadą), a także obniżenie wytrzymałości czujnika ruchu w tym samym czasie.
- Używaj miękkiej i suchej ściereczki do czyszczenia powierzchni wewnętrznych i zewnętrznych pokrywy urządzenia, nie używaj alkalicznych detergentów.
- Zachowaj wszystkie opakowania po rozpakowaniu do wykorzystania w przyszłości. Transport bez oryginalnego opakowania może spowodować uszkodzenie urządzenia i prowadzić do dodatkowych kosztów.
- Gwarancja nie dotyczy wad produktu i usterek powstałych w wyniku niewłaściwego montażu (w sprzeczności z niniejszym dokumentem).
- Gdy nie zostaną spełnione odpowiednie warunki montażu, woda może dostać się do wnętrza urządzenia i uszkodzić elektronikę.

1. SPIS TREŚCI

Zastrzeżenia prawne.....	1
Deklaracja zgodności UE.....	1
Niebezpieczeństwa i ostrzeżenia.....	2
1. Spis treści	3
2. Zawartość opakowania	4
3. Cechy produktu	4
4. Opis urządzenia	5
5. Dane techniczne	6
6. Montaż	7
7. Podłączenie przycisku wejścia i elektrozaczeput	8
8. Przełącznik DIP SWITCH	10
9. Schematy połączeń	11
10. Ustawienia czasu otwarcia wejścia i przycisku wejścia	13
11. Dodawanie kart RFID	14
12. Otwarcie wejścia za pomocą karty RFID	14
13. Ustawienia zaawansowane	15
14. Reset do ustawień fabrycznych	15
15. Karta gwarancyjna.....	16

WAŻNE!

Zanim przystąpisz do montażu i użytkowania urządzenia prosimy o dokładne zapoznanie się z niniejszą instrukcją obsługi. Jeżeli pojawią się jakiegokolwiek problemy ze zrozumieniem jej treści prosimy o kontakt ze sprzedawcą urządzenia lub producentem. Samodzielny montaż urządzenia i jego uruchomienie jest możliwe pod warunkiem posiadania podstawowej wiedzy z zakresu elektroniki oraz używania odpowiednich narzędzi. Niemniej jednak zalecane jest dokonywanie montażu urządzenia przez wykwalifikowany personel. Producent nie odpowiada za uszkodzenia mogące wyniknąć z nieprawidłowego montażu czy eksploatacji urządzenia, oraz z dokonywania samodzielnych napraw i modyfikacji.

2. ZAWARTOŚĆ OPAKOWANIA

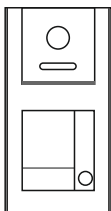

Śruby montażowe
KA M3,5 x 35 mm



Kołki rozporowe
M3,5 x 35 mm



Śruba
montażowa osłony panelu
zewnętrznego



Klucz



Karty zbliżeniowe



Podręcznik użytkownika

3. CECHY PRODUKTU

- Obsługa od 1 do 4 lokali.
- Kamera CMOS Full HD.
- Kąt widzenia obiektu o szerokości 125°.
- Obsługa dostępu za pomocą kodu QR.
- Wbudowany czytnik RFID umożliwiający otwieranie dwóch wejść kartą zbliżeniową.
- Standard RFID – MIFARE 13.56MHz | Pojemność czytnika : 60 tagów użytkowników.
- Podświetlany szyld / tabliczka informacyjna.
- Podświetlenie nocne IR (podczerwień).
- Możliwość sterowania elektrozaczepem i bramą automatyczną.
- Obsługa przycisku wyjścia.
- Strumieniowanie RTSP do odtwarzania i zapisu wideo.
- Regulacja głośności rozmowy.
- Wandaloodporna obudowa ze stopu aluminium.
- Klasa szczelności IP54.
- Montaż natynkowy lub podtynkowy za pomocą puszkki D11P(opcja).

4. OPIS URZĄDZENIA

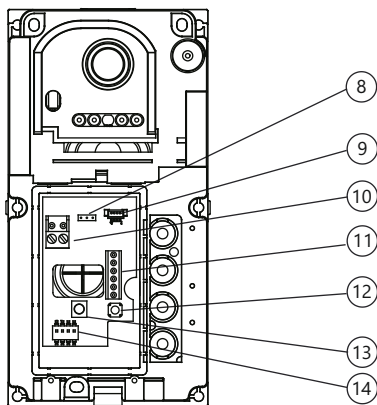
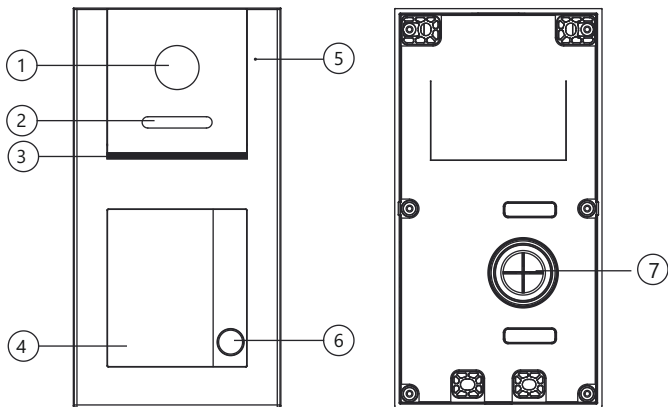

4. OPIS URZĄDZENIA CD.

LP.	Nazwa komponentu	LP.	Nazwa komponentu
1	Kamera	8	Zworka typu wyjścia przekaźnika NC/NO
2	Podświetlenie LED IR	9	Złącze do anteny czytnika kart
3	Głośnik	10	Złącze BUS
4	Szyld	11	Złącza elektrozaczełu i przycisku wyjścia
5	Mikrofon	12	Przycisk resetowania
6	Przycisk wywołania	13	Regulacja głośności dzwonięcia i rozmowy
7	Przepust kablowy	14	Przełącznik DIP do ustawienia adresu stacji zewnętrznej i PLC

5. DANE TECHNICZNE

Kategoria	Parametr
Zasilanie	DC 32V
Kamera	AHD CMOS 1080p / kąt widzenia 125° w poziomie
Podświetlenie	LED IR (podczerwień)
Standard RFID	MIFARE 13.56MHz
Pojemność czytnika	60 tagów (breloki, karty)
Dostępne regulacje	Głośność rozmowy i dzwonka
Instalacja	2 żyły bez polaryzacji
Montaż	Natynkowy
Obudowa	Aluminium / ABS
Klasa szczelności	IP54
Temperatura pracy	-20°C do 55°C
Wymiary	176x90x28mm (z daszkiem 181x96x43mm)

6. MONTAŻ

Dostęp do złącz zlokalizowany jest z przodu urządzenia pod płytą czytnika zbliżeniowego. Poniższy schemat przedstawia konstrukcję stacji zewnętrznej.

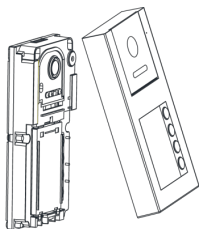

Płyta frontowa

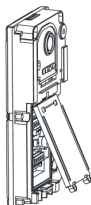

Dostęp do złącz

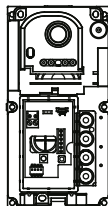

Widok z przodu

Miejsce montażu stacji zewnętrznej

Zalecana wysokość montażu stacji zewnętrznej to ok. 160 cm od podłoża do soczewki kamery.

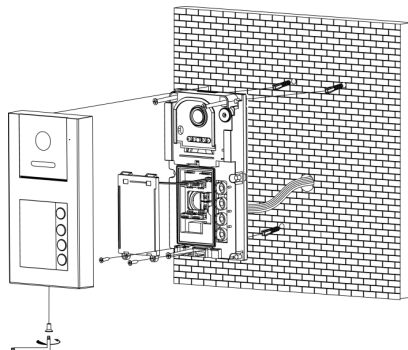
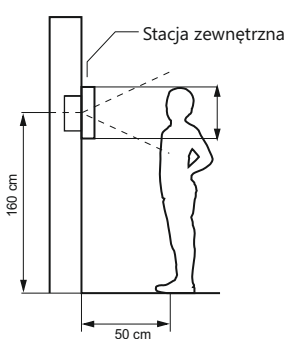

Montaż i podłączenie instalacji

1. Zaznacz punkty na wkręty montażowe. Wywierć otwory w naznaczonych miejscach i zamocuj kołki montażowe. Wywierć odpowiedni otwór na przewody.
2. Przeprowadź przez otwór wszystkie przewody i podłącz do stacji zewnętrznej zgodnie ze schematem. Zamontuj ją na ścianie za pomocą śrub.
3. Zamknij stację panelem frontowym i przykręć dolną śrubę zabezpieczającą.
Przed zamknięciem panelu możesz umieścić opis w podświetlanym szyldzie na nazwisko.

6. MONTAŻ CD.

Aby zapobiec przedostawaniu się wody deszczowej do urządzenia, okablowanie powinno być skierowane w dół

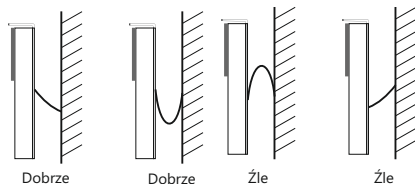

7. PODŁĄCZENIE PRZYCISKU WEJŚCIA I ELEKTROZACZPU

PODŁĄCZENIE PRZYCISKU WEJŚCIA

Możliwość sterowania elektrozapczepem lub napędem do bramy, w zależności od ustawień.

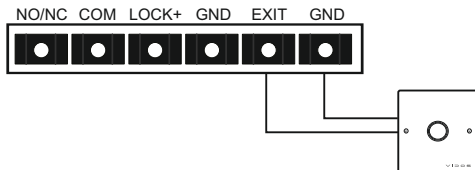

PODŁĄCZENIE ELEKTROZACZEPU

Zamek 1 jest zasilany wewnątrz z zasilacza systemowego. Ta metoda podłączenia możliwa jest tylko przy zastosowaniu elektrozapczepu zwykłego (wyzwalanego napięciem), niskoprądowego o napięciu **DC12V** i poborze prądu do **300mA**

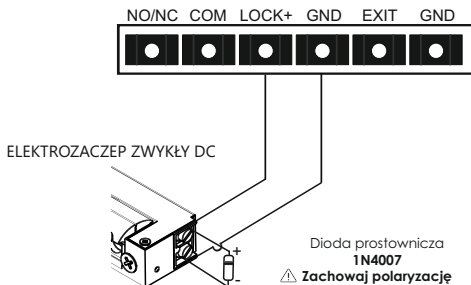

7. PODŁĄCZENIE PRZYCISKU WEJŚCIA I ELEKTROZACZPU CD.

PODŁĄCZENIE ELEKTROZACZPU, ZWORY ELEKTROMAGNETYCZNEJ LUB AUTOMATU BRAMOWEGO

Zamek 2 sterowany jest za pomocą styku przełącznika, elektrozaczep lub zwora elektromagnetyczna muszą być zasilane z zewnętrznego źródła zasilania zgodnie z jego wymaganiami.

Maksymalne obciążenie wyjścia przełącznikowego wynosi AC/DC 30V/6A

Automat bramowy można podłączyć bezpośrednio pod zaciski NO/NC i COM (wejście do przycisku sterowania ręcznego automatu).

Typ 1:

Wyłączenie zasilania powoduje odblokowanie

1 2 3
J6  Pozycja zwerek w 1-2 to typ NC

Typ 2:

Włączenie zasilania powoduje odblokowanie

1 2 3
J6  Pozycja zwerek w 2-3 to typ NO

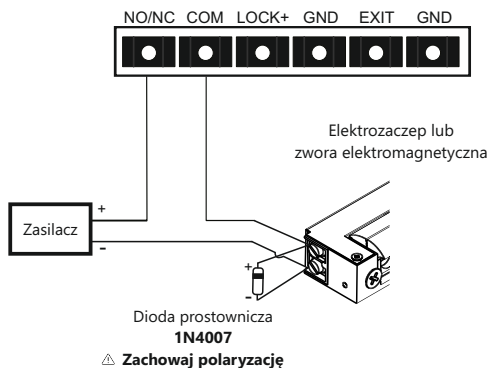

Dla zasilaczy AC zamiast diody należy zastosować warystor S10V-S05K25/B72205S0250K10

8. PRZEŁĄCZNIK DIP SWITCH

Przełącznik konfiguracyjny DIP Switch posiada 4 suwaki umożliwiające zmianę ustawień stacji zewnętrznej. Zmiany możesz wprowadzać w dowolnym momencie jednak po każdej zmianie parametrów należy wyłączyć i ponownie włączyć zasilanie.

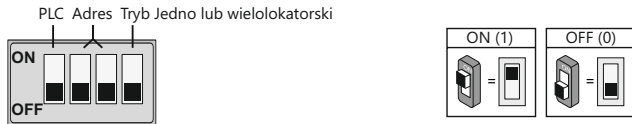

Ustawienie funkcji		Ustawienie adresu	
PLC OFF		Stacja 1	
PLC ON		Stacja 2	
Zarezerwowany		Stacja 3	
Zarezerwowany		Stacja 4	

Przełącznik 1 służy do ustawień PLC.

W systemie tylko jedna stacja zewnętrzna może pracować w trybie PLC, zaleca się ustawienie przełącznika DIP 1 w pozycji „ON” na pierwszej stacji zewnętrznej.

Przełączniki 2 oraz 3 służą do ustawiania adresu stacji zewnętrznej.

Jeżeli w systemie zainstalowanych jest kilka stacji zewnętrznych, każdej z nich należy przypisać unikalny adres. W jednym budynku obsługiwane są maksymalnie 4 stacje zewnętrzne. Jeżeli w systemie pracuje tylko jedna stacja zewnętrzna ustaw adres na 00.

Przełącznik 4 - zarezerwowany

Uwaga:

Jeśli pozycja przełącznika DIP została zmieniona, stacja zewnętrzna musi zostać ponownie uruchomiona, aby odświeżyć ustawienia. Proces ten trwa około 1 minuty.

9. SCHEMATY POŁĄCZEŃ CD.

Połączenie typu gwiazda

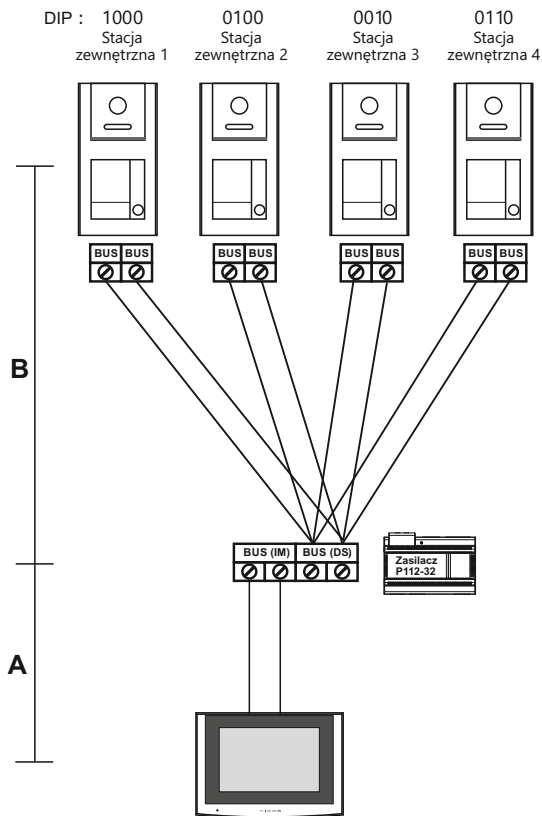

10. USTAWIENIA CZASU OTWARCIA WEJŚCIA I PRZYCISKU WEJŚCIA

Ustawienia zamka

Na stronie głównej monitora naciśnij ikonę Ustawienia , następnie otwórz „**Ustawienia instalatora**”, wejdź w „**Stacje zewnętrzne**” i wybierz „**Ustawienia zamka**”.

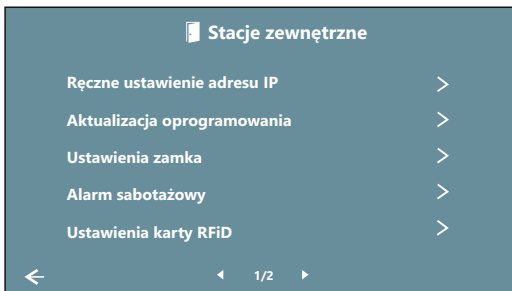

Możesz zmieniać ustawienia zamka dla dowolnej stacji zewnętrznej w systemie, wybierając odpowiednią jednostkę w prawej kolumnie (Maksymalnie 4 stacje w jednym systemie). Możesz włączyć lub wyłączyć zamek i ustawić czas otwarcia (1-10 sekund). Domyślny czas otwarcia zamka 2 wynosi 0,5 sekundy, a na monitorze zostanie wyświetlony jako 0s. Można także ustawić, które drzwi mają zostać odblokowane przyciskiem wyjścia oraz z jakim opóźnieniem mają one działać.

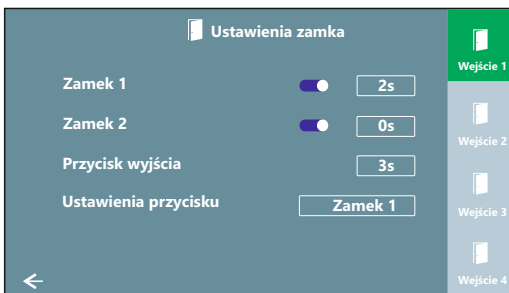

11. DODAWANIE KART RFiD

Na stronie głównej monitora naciśnij ikonę Ustawienia , następnie otwórz „**Ustawienia instalatora**” i wejdź w „**Stacje zewnętrzne**”. Otwórz „**Ustawienia karty RFiD**”, aby dodać lub usunąć karty.

Włącz „**Dodaj karty RFiD**”, stacja zewnętrzna przejdzie w tryb dodawania. Przyłóż karty jedną po drugiej. Towarzyszy temu jedno piknięcie dla każdego skanowania.

Włącz „**Usuń karty RFiD**”, stacja zewnętrzna przejdzie w tryb usuwania. Przyłóż karty, które już wcześniej dodałeś, aby usunąć je z systemu.

Wybierz „**Usuń wszystkie karty RFiD**”, wszystkie karty w bazie danych zostaną skasowane.



Uwaga:

Do jednego monitora możesz dodać maksymalnie 60 kart RFiD.

Przywrócenie ustawień fabrycznych stacji zewnętrznej (przytrzymaj przycisk reset przez 5 sekund) spowoduje usunięcie wszystkich kart.

12. OTWARCIE WEJŚCIA ZA POMOCĄ KARTY RFID

Aby odblokować zamek 1 (np. elektrozaczep) należy przyłożyć kartę RFiD do czytnika na 1 sekundę, stacja wygeneruje jeden krótki dźwięk i drzwi otworzą się.

Aby odblokować zamek 2 (np. napęd do bramy) należy przyłożyć kartę RFiD do czytnika na 3 sekundy, stacja najpierw wygeneruje jeden krótki dźwięk, następnie 2 krótkie dźwięki, drzwi 2 zostaną otwarte.

13. USTAWIENIA ZAAWANSOWANE

Ustawienia zaawansowane dostępne są poprzez przeglądarkę internetową. Należy podłączyć stację zewnętrzną do komputera za pomocą konwertera K-IP-2. W przeglądarce wprowadź adres IP stacji zewnętrznej (adres IP stacji zewnętrznej możesz przeglądać lub edytować w menu monitora **Ustawienia / Ustawienia instalatora / Stacje zewnętrzne/Ręczne ustawienie adresu IP**. Ustawienia fabryczne Adres IP stacji zewnętrznej to **10.0.14.9**), a następnie wprowadź nazwę użytkownika i hasło, aby zalogować się do stacji zewnętrznej. (Nazwa użytkownika: **admin**; Hasło: **888999**)

14. RESET DO USTAWIENIŃ FABRYCZNYCH

Aby przywrócić urządzenie do ustawień fabrycznych przyciśnij i przytrzymaj przez 5 sekund przycisk RESET na płycie ze złączami. Resetowane są wszystkie ustawienia. Długi dźwięk potwierdza poprawność operacji.

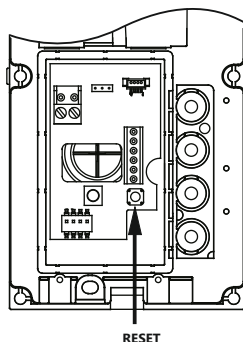

15. KARTA GWARANCYJNA

Nazwa i model urządzenia

STACJA ZEWNĘTRZNA S201

Pieczęć i podpis sprzedawcy w punkcie sprzedaży

.....
Data sprzedaży

1. VIDOS sp. z o.o. udziela gwarancji na zakupione produkty na okres 36 miesięcy od daty zakupu, umieszczonej na niniejszej Karcie Gwarancyjnej i dokumencie zakupu.
2. Usterki produktu ujawnione w okresie gwarancji będą usuwane bezpłatnie w ciągu 21 dni roboczych od daty przyjęcia produktu do punktu serwisowego.
3. Użytkownikowi przysługuje prawo wymiany produktu na nowy, jeżeli:
 - > w okresie gwarancji wykonano cztery istotne naprawy, a produkt nadal wykazuje usterki;
 - > po stwierdzeniu, że wystąpiła usterka niemożliwa do usunięcia. Przy wymianie produktu na nowy potrąca się równowartość brakujących lub uszkodzonych przez Użytkownika elementów (także opakowania) i koszt ich wymiany
4. Użytkownik dostarcza uszkodzony sprzęt na własny koszt do punktu serwisowego.
5. Gwarancja nie obejmuje obniżania się jakości urządzenia spowodowanego normalnym procesem zużycia i poniższych przypadków:
 - > niewłaściwym lub niezgodnym z instrukcją obsługi użytkowaniem produktu;
 - > użytkowaniem lub pozostawieniem produktu w nieodpowiednich warunkach (nadmierna wilgotność, zbyt wysoka lub niska temperatura, nasłonecznienie itp.), odmiennych warunków konserwacji i eksploatacji zamieszczonych w instrukcji obsługi produktu;
 - > uszkodzeń mechanicznych, chemicznych, termicznych;
 - > uszkodzeń spowodowanych działaniem sił zewnętrznych np. przepięcia w sieci elektrycznej, wyładowania atmosferyczne, powódź, pożar;
 - > uszkodzenie powstałe na skutek niewłaściwego zainstalowania urządzenia, niewłaściwego przechowywania urządzenia lub napraw wykonanych przez osoby nieupoważnione;
 - > uszkodzenie powstałe na skutek podłączenia niewłaściwego napięcia.
6. Gwarancja straci ważność w skutek:
 - > zerwania lub uszkodzenia plomb gwarancyjnych;
 - > podłączenia dodatkowego wyposażenia, innego niż zalecane przez producenta produktu;
 - > przeróbek i zmian konstrukcyjnych produktu oraz napraw wykonanych poza punktem serwisu Vidos;
 - > Karta gwarancyjna lub numery seryjne zostały zmienione, zamazane lub zatarte;
7. Karta Gwarancyjna jest ważna tylko z wpisaną datą sprzedaży potwierdzonymi pieczęcią i podpisem sprzedawcy.
8. Warunkiem wykonania naprawy jest dostarczenie towaru z niniejszą Kartą Gwarancyjną oraz dowodem zakupu.
9. Punkt serwisowy:

VIDOS Sp. z o.o.
ul. Sokołowska 44
05-806 Sokołów / k. Warszawy

tel. 22 8174008
e-mail: biuro@vidos.pl
www.vidos.pl

V I D O S

Vidos sp. z o.o.
ul. Sokołowska 44
05-806 Sokołów
Poland
tel: +48 22 8174008
email: biuro@vidos.pl
www.vidos.pl